

FIGYELMEZTETÉS

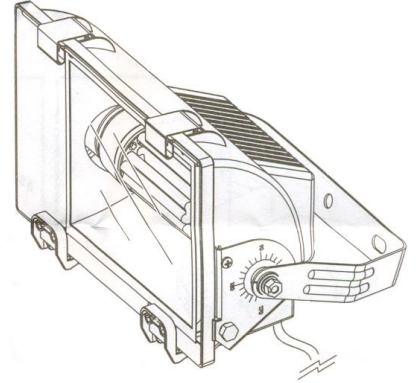





- A hálózati feszültséget minden esetben kapcsoljuk le, szerelés előtt, fényforrás behelyezésekor, cseréjekor, vagy a lámpatest tisztításakor.
 - Kizárólag MEGAMAN® CLUSTERLITE MM6081x/HC01060i fényforrást alkalmazunk. Hagyományos, halogén vagy más típusú fényforrás használata tüzet vagy zárlatot okozhat.
 - Győződjünk meg róla, hogy a fényforrás behelyezése vagy tisztítás után a vízzáró O gyűrű megfelelően illeszkedjen. A csavarodott, nem megfelelően illeszkedő vagy eltávolított O gyűrű a lámpatest IP65-ös védelmét rontja.
 - Az összetört védőüveget csak ugyan olyan típusúra cserélje.
 - A sérült külső, rugalmas vezetéket ugyan olyan típusúra cserélje. (H05 RN-F 2x1mm²)
 - Alkalmos beltéri és kültéri használatra egyaránt, mint például kertek, épületek stb. megvilágításánál.
-  A megvilágított tárgytól való biztonságos távolság minimum 1 m.
- Nem alkalmas szabályozható áramkörben.
 - A megvilágítási rendszer maximum 500 W-ig bővíthető.



TECHNIKAI ADATOK

Típus:	MM69034 (F00601SM)
Feszültség:	220-240V~
Frekvencia:	50/60Hz
Wattszám:	60W – CLUSTERLITE MM6081x
Kábel típusa:	H05RN-F 2x1mm ²
IP védelem:	IP65

TARTOZÉKOK

A1	A2	A3	A4	A5	B1
					
2 db	2 db	2 db	2 db	2 db	1 db



ÖSSZESZERELÉS

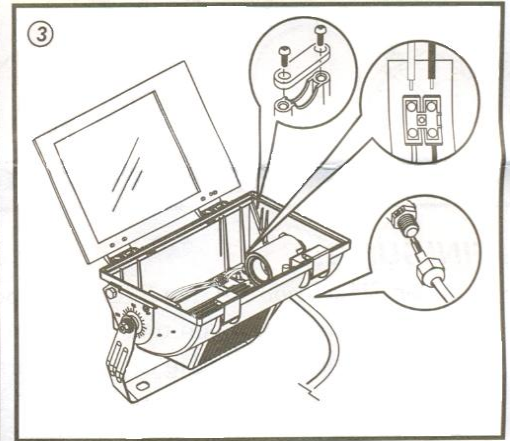
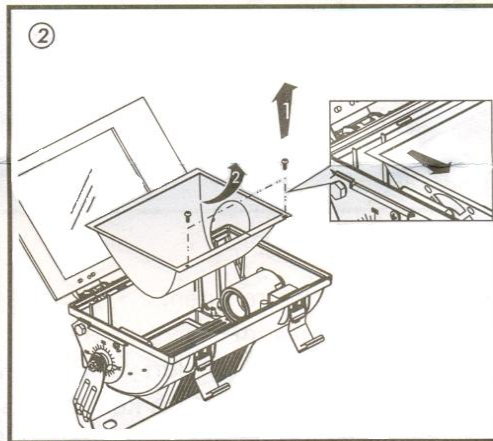
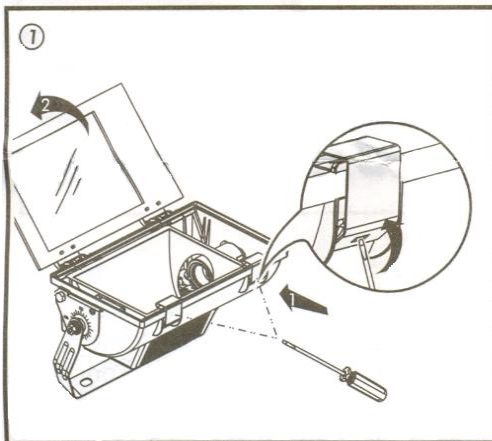

Nyissuk fel az üvegfedőt a zárok kioldásával.

Távolítsuk el a reflektor testet a csavarok kioldásával.

Kövessük a rajzot az elektromos vezeték beszereléséhez. Győződjünk meg a vezeték megfelelőségéről. (H05 RN-F 2x1mm²)

Rögzítsük az elektromos vezetéket a rögzítővel, majd igazítsuk helyére a vezetéket a lámpatest alján.

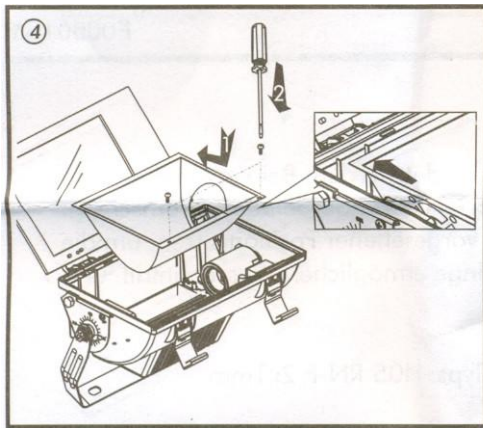

Óvatosan helyezzük a reflektor testet a lámpába, majd rögzítsük a csavarokat.

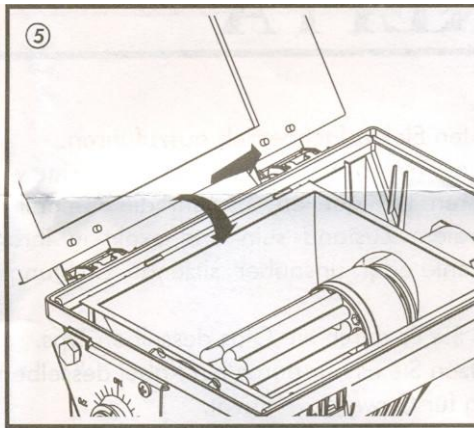

Helyezzük az MM6081x CLUSTERLITE terméket a foglatba.

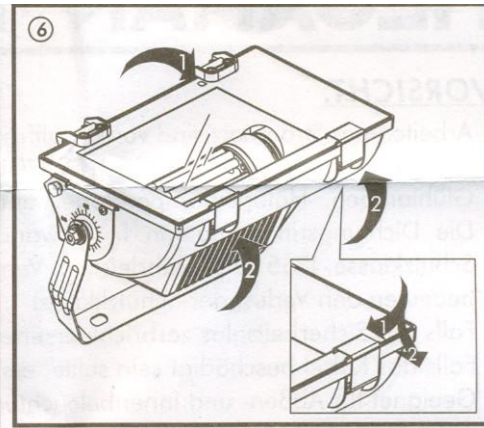

A tökéletes vízállóság miatt, győződjön meg róla, hogy az üveg előtét megfelelően rögzüljön a lámpatesthez a zárok segítségével.

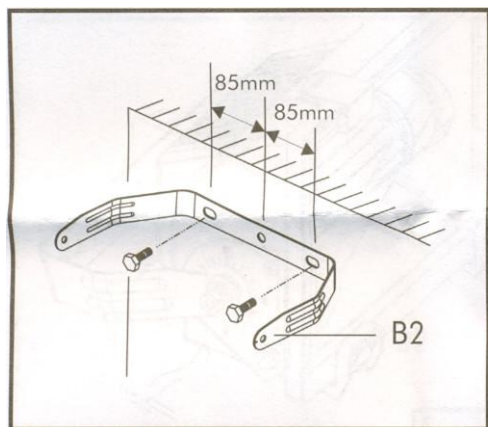

Használjunk megfelelő erősségű csavarokat a tartórész falra történő rögzítéséhez.

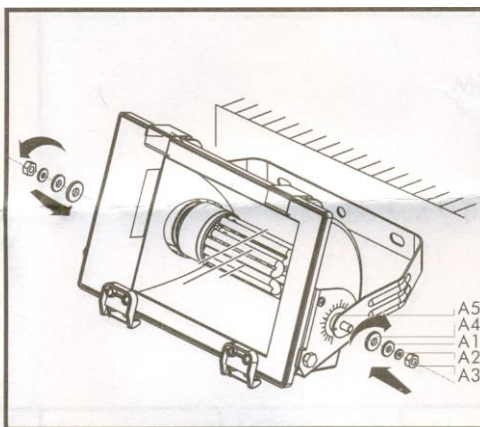

Erősítsük a lámpatestet a tartóhoz és rögzítsük azt az anyacsavarokkal.

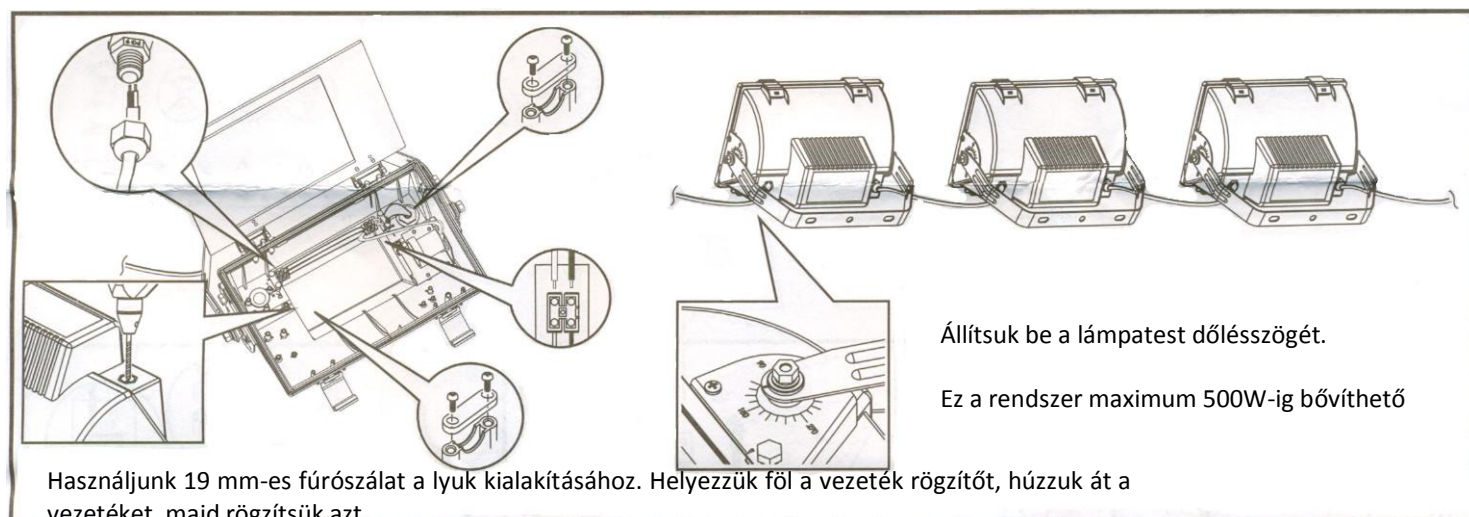

Használjunk 19 mm-es fúrószálat a lyuk kialakításához. Helyezzük föl a vezeték rögzítőt, húzzuk át a vezetéket, majd rögzítsük azt.

Állítsuk be a lámpatest dőlésszögét.

Ez a rendszer maximum 500W-ig bővíthető

TISZTÍTÁS

- Áramtalanítsuk a lámpát mielőtt megkezdjük a tisztítást.
- Lazítsuk meg a csavarokat, vegyük le a rögzítőket az üveg előlapról. Távolítsuk el a üveg előlapot a lámpatestről.
- Az üveg előlapot óvatosan kezeljük és tisztítsuk. Nem szükséges oldószeres tisztítószer használata.
- Sima kézzel kerüljük a fényes reflektor felület érintését. Használjunk száraz és finom anyagot, hogy a reflektor testet megtisztítsuk. Túlzott dörzsölés vagy tisztítás a reflektor felület sérülését, eldeformálódását okozhatja. Ügyeljünk, hogy a lámpatestben lévő fényforrást ne hagyj eltörjünk.

KARBANTARTÁS

- Ne szereljük szét vagy ne javítsuk magunk a lámpatestet. Kérjük keressen fel szakembert.

Echo-Sprint Kft.

7300 Komló, Tröszt u. 4.

72/482-759

www.megamaninfo.hu

80101SM03B

Hu